



H. CUERPO DE BOMBEROS VOLUNTARIOS SAN FRANCISCO, A.C.



Estimados Ciudadanos de los Pueblos del Rincón.

El Honorable Cuerpo de Bomberos de San Francisco del Rincón ha llegado a sus primeros cincuenta años.

Ante las desgracias ocurridas en el municipio en el inicio de su incipiente vocación industrial un grupo de francorinconenses comprometidos con su comunidad, comienzan a organizarse para enfrentar los siniestros que el fuego provoca. Al principio solo contaba con elementos con voluntad, arrojo y empatía. La industria sombrerera es una fuente inagotable de incendios hasta nuestros días, las historias de siniestros ocurridas relacionadas con el sombrero son muchas y desgraciadamente con pérdidas de vidas humanas.

Ese grupo valeroso de empresarios y jóvenes logra cristalizar la formación de un verdadero cuerpo de bomberos; se capacitan, trabajan incansablemente frente a cada incendio y también buscan hacerse de equipos de protección y una flamante motobomba: la número 1.

Cada día ese grupo se convierte en una institución de hombres preparados para enfrentar cualquier siniestro. Las muestras de valor a través de los años se siguen acumulando hasta el día de hoy y para siempre. Su esfuerzo hace posible que se construya una discreta, pero eficiente central de bomberos.

Las cosas han cambiado con respecto al año 1972; ahora no solo se necesita valor, se necesita una capacitación profesional para enfrentar con mejores herramientas las garras del fuego, es por eso que nuestros 70 voluntarios se preparan arduamente en nuestra propia Academia de Bomberos con valor curricular. Enfrentar el fuego no solo es un acto de valentía, es hacerlo con técnica y capacitación. Cada uno de nuestros bomberos es tan importante su seguridad como aquel pobre individuo que se encuentra frente a ese terrible monstruo que es el fuego.

Nuestra querida comunidad de San Francisco del Rincón y Purísima del Rincón, han cobijado a todos nuestros voluntarios, su apoyo y cariño hacia cada valeroso miembro ha permitido que cuenten con unidades y equipo de protección. Sin duda alguna, todas las autoridades municipales y estatales han entendido que la labor social de nuestro cuerpo de bomberos es fundamental para nuestra ciudad, para cuidar a cada uno de nosotros, así como a nuestro patrimonio. No podemos más que agradecer, porque sin sus aportaciones y colaboraciones no existiríamos. Gracias es lo menos que podemos decir y seguir aportando nuestro valor, entrega y capacidad es lo menos que podemos hacer por todos.

Cada peso que ingresa representa el esfuerzo de tanta gente, nosotros valoramos mucho el apoyo. Por eso, siempre se utiliza para que nuestra misión se cumpla cabalmente, primero con equipo de protección para cada bombero, después en mantener nuestra flotilla de unidades en excelentes condiciones y para evitar que nuestras unidades queden obsoletas, adquirir nuevas unidades que permitan enfrentar con las mejores herramientas las duras batallas frente al fuego.

Es por eso, que hacemos de su conocimiento que estamos trabajando en renovar nuestro equipo. Hemos adquirido dos nuevas unidades Marca RAM modelo 5000 chasis doble cabina 2021 y 2022, gracias a lo recabado en campañas de recolección de fondos, apoyo de empresarios, particulares, trabajo de capacitación y valoración a cualquier empresa, escuela o comercio que lo solicite, así como al gran apoyo del gobierno estatal a través de la Asociación de Bomberos del Estado de Guanajuato.

Pero solo es el chasis, es necesario equiparlas para convertirlas en unidades de ataque rápido, recuerden que el tiempo es uno de los elementos fundamentales para enfrentar el fuego. Una respuesta oportuna debe ser la primera acción ante



5 NOV. 2022

RECIBIDO



Enterado:
Secretaría de
Ambientamiento
San Francisco del Rincón.

Fco. I. Madero Esq. Blvd. Aquiles Serdan
San Francisco del Rincón, Guanajuato, México.

Teléfono 01(476) 743 20 24 • 743 09 45
Sistema de Emergencia Municipal 066



H. CUERPO DE BOMBEROS VOLUNTARIOS SAN FRANCISCO, A.C.



cualquier siniestro. Equipar un solo chasis para convertirla en una verdadera motobomba requiere al menos la cantidad de \$43,799.79 (Cuarenta y tres mil setecientos noventa y nueve dólares con 79 centavos) más IVA. Estamos buscando tu valioso apoyo para hacer posible contar con dos nuevas modernas y funcionales motobombas para el servicio de nuestra querida comunidad. Por lo que requerimos la cantidad total de \$87,599.58 (Ochenta y siete mil quinientos noventa y nueve dólares con 58 centavos).

Adjuntamos a la presente fotos actuales de los chasis adquiridos, así como la cotización completa para convertirlos en una verdadera motobomba.

Tú, querido amigo, siéntete orgulloso de participar en engrandecer a nuestra comunidad, porque contar con un cuerpo de bomberos voluntarios profesional, comprometido y con la herramienta de protección y equipo en las mejores condiciones, es un reflejo de su propia comunidad.

Sí podemos identificar a cada uno de nuestros valerosos bomberos, pero también en cada acción de valentía se refleja cada uno de ustedes, nuestros generosos donadores.

Atentamente

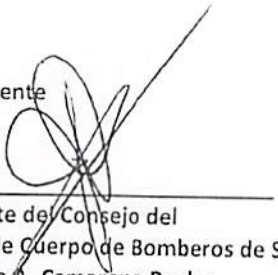

Presidente del Consejo del
Honorable Cuerpo de Bomberos de San Francisco del Rincón
Ing. Jaime A. Camarena Rocha

San Francisco del Rincón, Gto., Junio del 2022



VEHÍCULO: CONTRA-INCENDIO

MODELO: ----

CHASIS: RAM 4000

VISTA: PILOTO

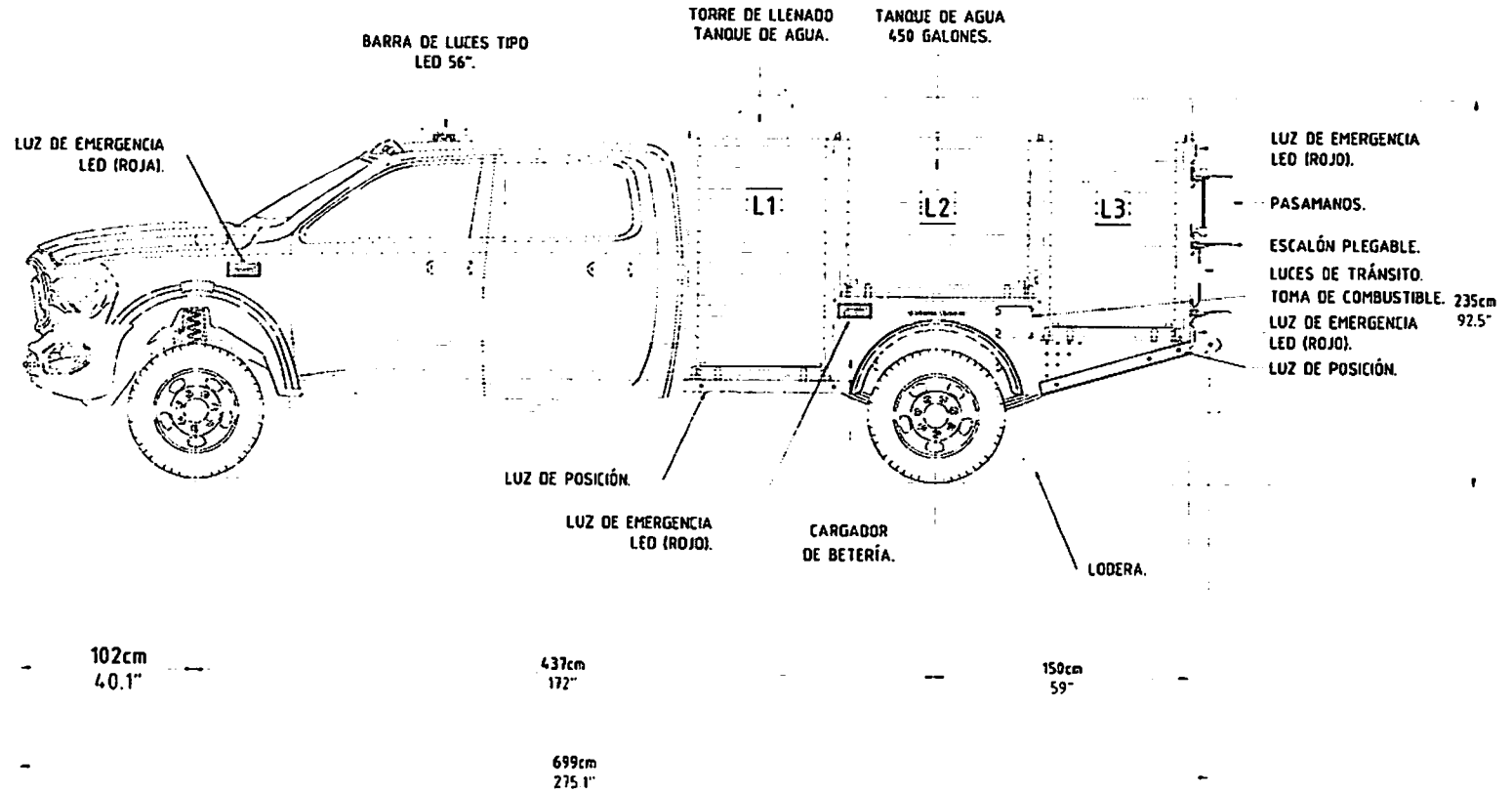

UBICACIÓN DE COMPARTIMENTOS.	ALTURA		ANCHO.		FONDO		APERTURA.		ESPECIALMENTE PARA:
	ALTURA	ANCHO.	ALTURA	ANCHO.	ALTURA	ANCHO.	ALTURA	ANCHO.	
L1 COMPARTIMENTO DELANTERO	152cm (59.8")	80cm (31.4")	53cm (20.8")	129cm (50.7")	75cm (29.5")				
L2 COMPARTIMENTO MEDIO	102cm (40.1")	122cm (48")	50cm (19.6")	79cm (31.1")	108cm (42.5")				
L3 COMPARTIMENTO TRASERO	127cm (50")	83cm (32.6")	53cm (20.8")	104cm (40.9")	78cm (30.7")				

DIAGRAMAS ENTREGA
Codificación: FOT-006
Versión: 10
Pág: 1 de 1

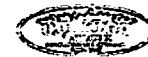

Río Baltes No. 1004
Rancho San Jacinto Sahuacua, Gro. Mex
Tel 464-647-860
www.quiragatrucks.com

DIBUJADO POR: ING. A. A. G. S.
 TÍTULO: VISTA GENERAL
 UNDA (ES): 7320FT04-2022

REVISADO POR: H. F. C.
 APROBADO: J. C. Q. A.
 REV: 0
 FECHA: 06/04/2022

Nota: Este es un diagrama de construcción general y puede no reflejar. Este documento es propiedad de Quiraga Trucks S.A. de C.V. y deberá ser regresado a petición de la firma los dispositivos y equipos especificados en la propuesta adjunta. Prohibida su reproducción parcial o total por cualquier medio sin permiso escrito de Quiraga Trucks. Estos diagramas deberán ser considerados como referencia. El documento no es transferible y fue expedido exclusivamente a la persona física o moral indicadas.

Elaborado: A.A.G.S. Revisado: H.F.C. Aprobado: J.C.Q.A.

ENERO 2020

VEHÍCULO: CONTRA-INCENDIO

MODELO: ----

CHASIS: RAM 4000

VISTA: COPILOTO

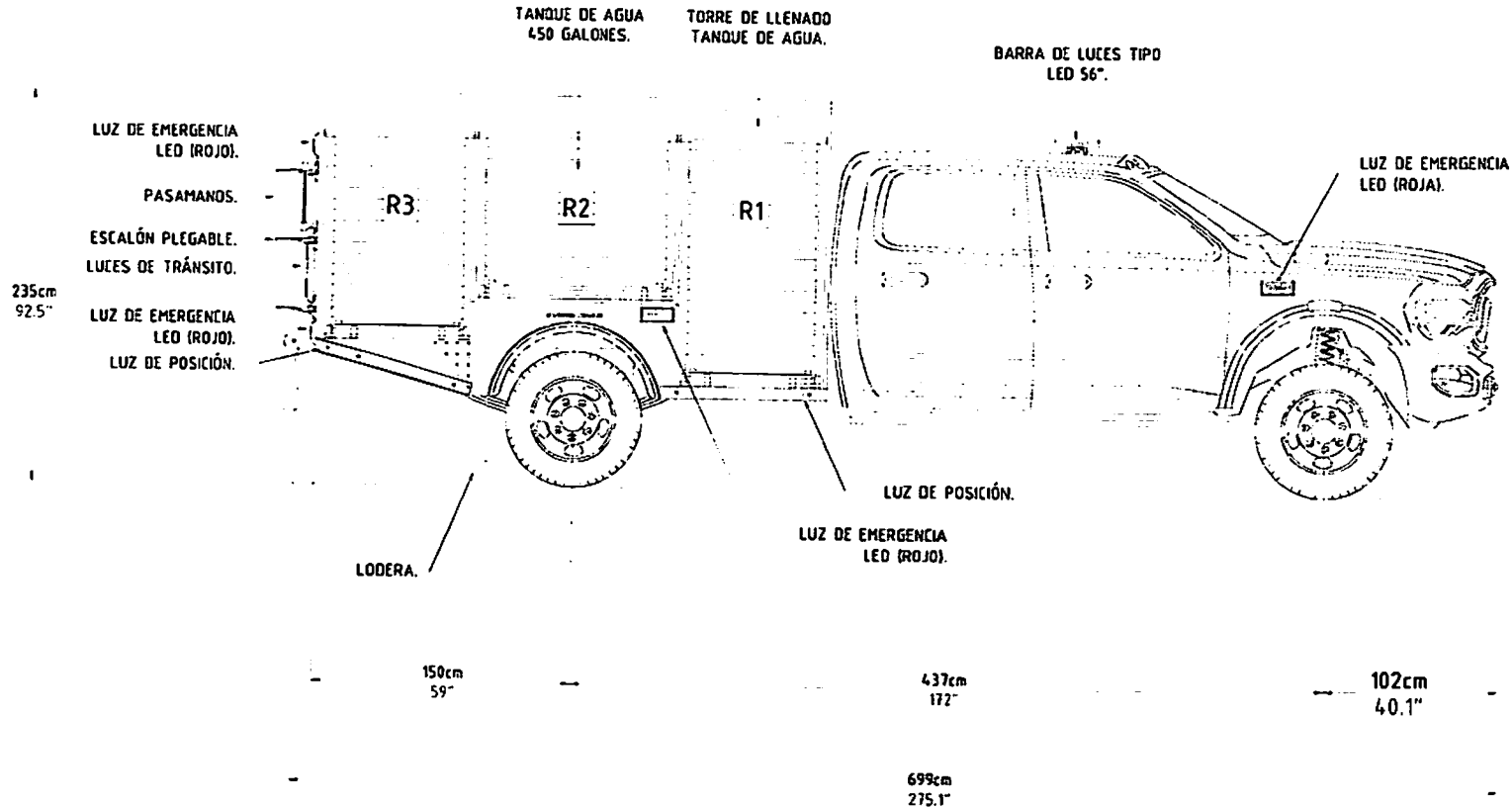

UBICACIÓN DE COMPARTIMENTOS.

	ALTURA		ANCHO		FONDO		APERTURA.			
	cm	(in)	cm	(in)	cm	(in)	cm	(in)		
R1 COMPARTIMENTO DELANTERO	152	(59.8")	80	(31.4")	53	(20.8")	129	(50.7")	75	(29.5")
R2 COMPARTIMENTO MEDIO	102	(40.1")	122	(48")	50	(19.5")	79	(31.1")	108	(42.5")
R3 COMPARTIMENTO TRASERO	127	(50")	83	(32.6")	53	(20.8")	104	(40.9")	78	(30.7")

Nota: Este es un diagrama de distribución general y puede no reflejar este documento es propiedad de Duraga Trucks S.A. de C.V. y deberá ser devuelto a petición de la empresa. Prohibida su reproducción parcial o total por cualquier medio sin permiso escrito de Duraga Trucks. Estos diagramas deberán ser considerados como referencia. El documento no es transferible y fue expedido exclusivamente a la persona física o moral indicadas.
Elaborado: A.A.G.S. Revisado: H.F.C. Aprobado: J.C.O.A.
ENERO 2020

DIAGRAMAS ENTREGA.
Codificación: FOT-006
Versión: 10
Pág: 1 de 1

ESPECIALMENTE PARA:



Río Dulces No. 1004
Rancho San Jacinto Salazarca, Gto. Mex.
Tel. 464-647-1850
www.duragatrucks.com

DISEÑADO POR: HIG A. A. G. S.
 TÍTULO VISTA GENERAL
 LINDA IES: 2320FT642022
 REVISADO POR: H. F. C.
 APROBADO: J. C. O. A.
 REV: 0
 FECHA: 06/04/2022

VEHICULO: CONTRA-INCENDIO

MODELO: ----

CHASIS: RAM 4000

VISTA: FRONTAL

BARRA DE LUCES TIPO
LED 56"

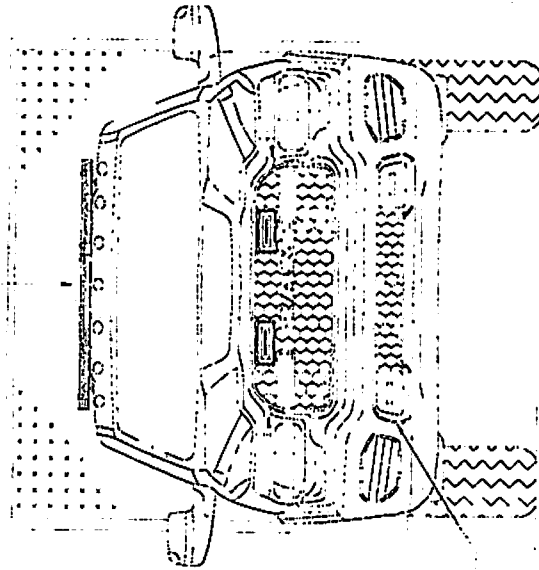

LUZ DE EMERGENCIA
LED (ROJAL).

BOCINA DE
LA SIRENA.

LUZ DE EMERGENCIA
LED (ROJAL).

ESPECIALMENTE PARA:



Río Bahía No. 2054
Barrio San Jacinto
San Juan, P.R.
Tel: 787-447-7830
www.peregrinofit.com

DESIGNADO POR: APROBADO POR:
ING. A. G. S. N. F. C.
INTEC-VISTA GENERAL
LONGIA (L53) 33057442077

DIAGRAMAS ENTREGA
Calificación: FOT-D25
Versión: 10
Pág. 1 de 1

Nota: Este es un programa de distribución general y puede ser utilizado por cualquier persona que desee. El programa es propiedad de Peregrino Fit y está sujeto a los términos y condiciones de uso. El programa no es responsable de los daños o lesiones que puedan ocurrir al utilizarlo. El programa es distribuido en su forma actual y no se garantiza su precisión o exactitud. El programa es distribuido en su forma actual y no se garantiza su precisión o exactitud. El programa es distribuido en su forma actual y no se garantiza su precisión o exactitud.

FECHA: 06/04/2022

VEHICULO: CONTRA-INCENDIO

MODELO: ----

CHASIS: RAM 4000

VISTA: SUPERIOR

TANQUE DE AGUA
450 GALONES.

BARRA DE LUCES.

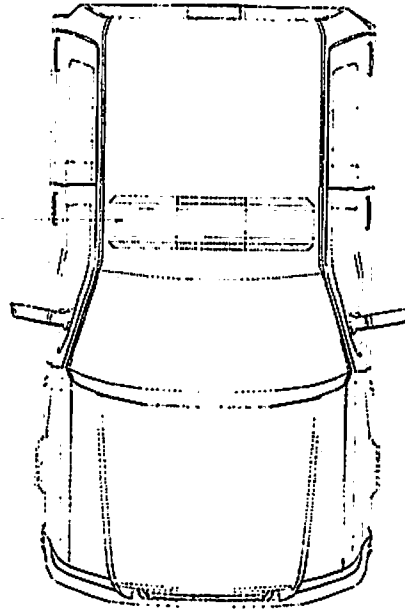

CAMA DE MANGUERAS.

ESCALÓN PLEGABLE.

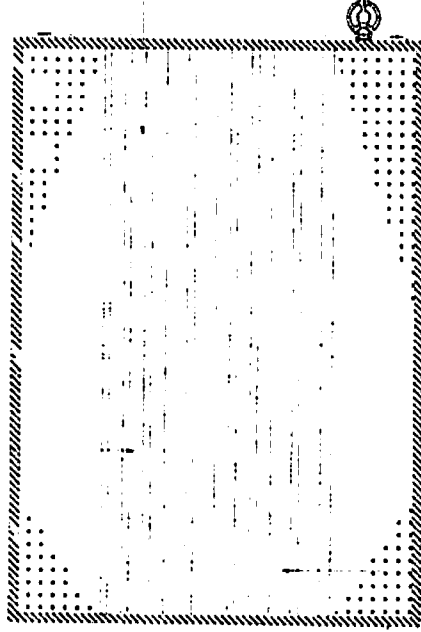

LLENADERA TANQUE
DE AGUA.

ESPECIALMENTE PARA:



Río Balas No. 1024
RANCHO SAN JACINTO, SAN ANTONIO, C.A. P.R.
Tel: 646-847-2623
www.campfiretrucks.com

REVISADO POR: REVISADO POR: H. F. C.
ING. A. A. G. S. APROBADO: J. C. O. A.
UNDA (ES): 371051642032 REV: 0
FIGURA: 06/04/2022

DIAGRAMAS ENTREGA
Codificación: FOT-066
Versión: 10
Pág. 1 de 1

Nota: Este es un dibujo de estubo: puede y puede no reflejar este documento es propiedad de Campfire Trucks S.A. de C.V. y deberá ser respaldado a pedido de la
toda las acciones de esta empresa. Prohibida su reproducción parcial o total por cualquier medio sin permiso escrito de Campfire Trucks
Estas diagramas, dibujos, planos, etc. deben ser usados como referencia. El documento no se garantiza su exactitud y los errores ocasionados a la persona física o moral indicadas
Elaborado: A.A.G.S. Revisado: H.F.C. Aprobado: J.C.O.A. ENERO 2022



RESUMEN ESPECIFICACIONES

ESPECIALMENTE PARA
H. BOMBEROS SAN FRANCISCO DEL RINCON

ATENCION:
CMTE. JORGE CAMARENA

Fecha Exp: 17/ABRIL/2022

Cot. No.: 653/2022

NO. PARTE	DESCRIPCIÓN
00-01-4100	Motobomba Forestal, MF07, RAM 4000 Crew Cab 4WD, GAS/Auto, 4-Puertas, Hale HPX Motor Gas, Rev 1.0 MF, RAM 4000 Crew Cab 4WD, GAS/Auto, 4-Puertas, Hale HPX, Engine, 450W
00-04-0320	== TÉRMINOS GENERALES - NFPA 1901 - FORESTAL ==
00-15-1050	Documentación, NFPA, Información, Motobomba Forestal
00-15-1300	Cumplimiento NFPA #1906
00-25-1100	Diagramas de Ingeniería, Diagramas de Propuesta
00-60-3000	Requisitos de Entrega, en planta Quiroga Trucks
00-60-1200	Capacitación, Suministrada por Fábrica, Ubicación Quiroga Trucks
00-66-1200	Garantía, Motobomba, Defectos de fabricación o mano de obra 2 años
00-67-1600	Garantía, Tubería, 2-años
00-68-1310	Garantía, Válvulas, Akron, 10-años
00-68-1310	Garantía, Tanque Agua y/o espuma, Acero, 1-año
00-69-1100	Garantía, Carrocería, Aluminio, 2-años
00-70-1100	Garantía, Pintura, 2-años
00-75-1100	Manuales, Chasis, Comercial
00-75-1400	Manuales, Motobomba, 1 Set Impreso con CD
00-04-0320	== PRUEBAS DE RENDIMIENTO - NFPA #1916 - FORESTAL ==
00-15-1100	Prueba, Pesos y Distribución de Pesos
00-15-1200	Análisis de Cargas Eléctricas 12V-DC
00-20-1300	Prueba de Rendimiento, Eléctrica, 12V-DC
00-60-1420	Pruebas Operacionales Bomba Centrífuga <250gpm & Bajo Voltaje, NFPA 1916, Planta Quiroga
00-20-1500	Pruebas de Plataforma y Cálculos de Centro de Gravedad, NFPA Última Edición
00-90-0000	== DIMENSIONES DEL VEHÍCULO ==
00-90-2110	Dimensiones, Vehículo Forestal, RAM CrewCab Gas/Auto, 4WD
01-00-0000	== ESPECIFICACIONES CHASIS ==
01-70-3100	RAM 4000, Crew Cab, Gasolina/Auto, 4x4 - PROPIEDAD DEL CLIENTE
02-70-0000	== MODIFICACIONES CHASIS ==
02-72-6200	Placas Arrastre, Trasero, Acero, Pintado
02-76-1100	Sistema Escape, Extendido a Lado Derecho
02-76-1110	- Deflector de Calor, Debajo de Compartimiento
02-77-2100	Loderas, Neumáticos Traseros, Negro c/logo Quiroga
02-80-1500	Franjas, Cabina, Puertas, Reflejantes, NFPA, 4-Puertas
02-80-1500	Reforzamiento de Muelles, Eje Trasero
02-71-0550	Letreros Seguridad e instrucciones, Motobomba, Rescate, Cisterna, IC
02-71-5500	Logos Fabricante, Quiroga Trucks (4)
04-00-0000	== INSTALACIÓN BOMBA CENTRIFUGA ==
08-10-3000	Bomba Centrífuga, Hale, HPX, 70 GPM @ 150 PSI, PUMP & ROLL - PROPIEDAD DEL CLIENTE
10-00-0000	== INSTALACIÓN TUBERÍA ==

NO. PARTE	DESCRIPCIÓN
20-02-1100	Sub-Estructura, Aluminio, Vehículo Forestal
20-01-1200	Construcción Carrocería, Aluminio, Vehículo Forestal
20-04-1100	-- Fabricación, Placas Aluminio Cal 10
20-04-2100	-- Construcción, Paredes y Techos, Aluminio Cal. 10
20-04-3100	-- Construcción, Pisos, Aluminio Cal. 10
20-03-1200	Bases Montaje Carrocería a Bastidor, Acero/Alum
== COMPONENTES CARROCERÍA ==	
21-00-0000	
20-04-9100	Dispositivos de Sujeción, Tornillos y Tuercas, Inox, con Remaches Roscados, Trabajo Pesado
21-03-1210	Paneles de Ruedas, Atornilladas, Inox, Eje/Sencillo
21-03-2050	Guardafangos, Aluminio.
21-03-3110	Vistas Salpicaderas, Exteriores, Cromada, Alum
21-04-1200	Acceso a Toma Combustible, Lado/Izquierdo, Fabricante Chasis
21-07-1200	Vistas Canal, Canal Alum 2" x 1.5", Reflejante Rojo/Blanco
21-08-1200	Superficies Protección, Paneles, Alum Diamantado, Frontales
21-08-1300	Esquineras, Inoxidable, Frontal Carrocería
21-08-3210	Esquineras, Inoxidable, Traseras Carrocería
21-08-3300	Superficies, Paneles, Pintados (Para Chevrón) Traseros
21-08-5100	Techo, Alum Diamantado, Arriba Compartimientos
21-09-1040	Ventilación, Cmpts, Plástico, 6" x 6", 7-Cmpts
21-11-1220	Puertas, Tipo Cortina, Forestal, HANSEN (7)
21-10-5004	-- Puertas, Tipo Cortina, Specs Anodizadas, HANSEN
41-44-2100	-- Luces Cmpts, Puertas Cortina, 2 Tiras LED x Cmpts, HANSEN
41-46-1010	-- Sensor/Interruptor Puerta Cmpt, Automático, Puerta Cortina
41-46-2100	-- Luz Puerta Abierta, Roja, Interior Cabina, LED
21-21-2430	Escalones, Abatibles, Luz, Trasero Lado/Izq, Trident (3)
21-26-1130	Pasamanos 20cm (8"), Extrusión Alum c/insertos goma, Vertical
21-30-1200	Cama Mangueras, Alum, Spec, Vehículo Forestal
== DIMENSIONES COMPARTIMENTOS ==	
22-00-0000	
22-10-1000	** Compartimientos Lado Izquierdo **
22-10-1050	Dimensión Cmpt, Lado Izq, Frontal, Alt: 152cm x An: 80cm x Prof: 53cm, #L1
23-50-1500	-- Panel de Conexiones eléctricas
23-50-1000	-- Guías Pared, Alum, 2 x lado
35-10-2116	-- Estante, Ajustable Altura, Alum, <16"
35-10-2116	-- Estante, Tiro, Alum, <16", <i>Instalación de Generador Portátil</i>
22-10-1100	Dimensión Cmpt, Lado Izq, Sobre Salpicadera, Alt: 102cm x An: 122cm x Prof: 50cm, #L2
23-50-1000	-- Guías Pared, Alum, 2 x lado
35-10-2116	-- Estante, Ajustable Altura, Alum, <16"
22-10-1200	Dimensión Cmpt, Lado Izq, Esquina Trasera, Alt: 127cm x An: 83cm x Prof: 53cm, #L3
23-50-1000	-- Guías Pared, Alum, 2 x lado
35-10-2116	-- Estante, Ajustable Altura, Alum, <16"
== DIMENSIONES COMPARTIMENTOS ==	
22-10-2000	** Compartimientos Lado Derecho **
22-10-2050	Dimensión Cmpt, Lado Derecho, Frontal, Alt: 152cm x An: 80cm x Prof: 53cm, #R1
23-50-1000	-- Guías Pared, Alum, 2 x lado
35-10-2116	-- Estante, Ajustable Altura, Alum, <16"
22-10-2100	Dimensión Cmpt, Lado Derecho, Sobre Salpicadera, Alt: 102cm x An: 122cm x Prof: 50cm, #R2
23-50-1000	-- Guías Pared, Alum, 2 x lado
35-10-2116	-- Estante, Ajustable Altura, Alum, <16"
22-20-2200	Dimensión Cmpt, Lado Derecho, Esquina Trasera, Alt: 127cm x An: 83cm x Prof: 53cm, #R3
23-50-1000	-- Guías Pared, Alum, 2 x lado
35-10-2116	-- Estante, Ajustable Altura, Alum, <16"
== MONTAJE DE EQUIPO EN COMPARTIMENTOS ==	
35-00-0000	
35-01-1000	Instalación de Guías Pared, Alum, Specs
35-10-2100	Estante, Ajustable Altura, Alum, 3/16#, <24"
35-10-2200	Estante, Tiro, Alum, 3/16#, <24"
35-20-1250	Piso Cmpt, Turtle Tile, Negro



H. CUERPO DE BOMBEROS VOLUNTARIOS
SAN FRANCISCO, A.C.



CUENTAS PARA DEPÓSITO

RAZON SOCIAL: H. CUERPO DE BOMBEROS VOLUNTARIOS DE SAN FRANCISCO A.C

DOMICILIO: MADERO S/N COL. CENTRO C.P 36300 SANFRANCISCO DEL RINCON GTO.

RFC HCB730225UI3

N° CUENTA 301311710201

CLABE INTERBANCARIA 0302379000024013453

RECIBO DE DONATIVO

RAZON SOCIAL: ASOCIACION DE BOMBEROS DEL ESTADO DE GUAJUATO A. C.

DOMICILIO: TAMPICO S/N COL. BELLA VISTA SALAMANCA GTO. C.P 36730

RFC. ABE9006122U7

SUCURSAL 1678 BBVA

N° CUENTA: 0104552199

CLABE INTERBANCARIA 012210001045521994





